

広報

かに

2014 (平成26年)

11/1



特集

P2

～美濃桃山陶の聖地、その謎を解く～

大萱古窯跡群調査速報

財政状況	…4
子ども・若者育成支援	…7
ふるさと広報大使 塚本明里のわくわく体験	…8
暮らし情報局	…10
インフォメーション	…12

平成24年度から始まった「美濃桃山陶の聖地」である久々利の大萱古窯跡群の調査。

これまで、牟田洞古窯跡と窯下古窯跡を試掘してきました。さまざまな謎が次第に解明されつつあります。

美濃桃山陶の聖地、その謎を解く

大萱古窯跡群調査速報

ロクロ作業の痕跡発見!?



牟田洞古窯跡の調査結果

表紙の写真は、久々利大萱にある牟田洞古窯跡試掘調査の現地説明会の様子です。説明している愛知学院大学の学生が示しているのが、ロクロ台があったと思われる跡です。ロクロ台の跡であることが明確になれば、約400年前に陶器を造った場所が解明されることにもなります。

また、この場所（1グリッド）の調査では、窯Dの左側に取り出し口があり、取り出した後に製品を分別していた場所である可能性も高まりました。

牟田洞古窯跡では、窯Aと窯Dの作業場がどこにあるのかを確認するため、窯の尾根側に4m×5m程度の調査区を3カ所設定しました。（1〜3グリッド）
試掘調査の結果、1グリッドと3グリッドでは、斜面を削ったり土を盛ったりして平坦な面を造り出した部分が見つかりました。1グリッドでは、上記のロクロ作業の痕跡のほか、窯記号が刻まれた窯道具も出土しました。3グリッドでは、作業場に伴う溝も確認されました。窯Cの作業場も前年度の調査で左側に確認済みです。

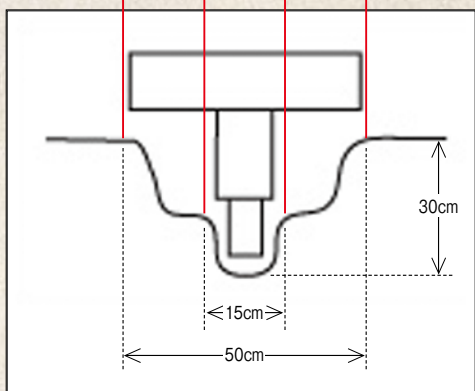

ロクロ台の跡と推定模式図
直径約50cm、深さ約30cm
2段の構造からロクロの設置跡と推定されます。

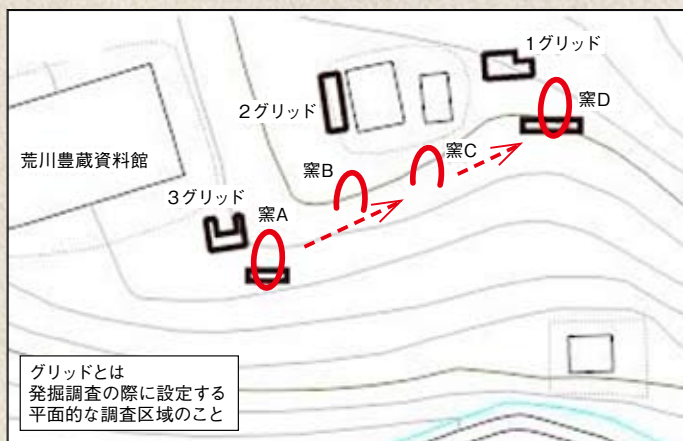

グリッドとは発掘調査の際に設定する平面的な調査区域のこと

また、1グリッドと3グリッドでは、製品のほかに、匣鉢コウハツと匣鉢の間に挟むヨリヨリと呼ばれる窯道具が多数出土しており、この平坦面が作業場であった可能性を示しています。

窯の部分調査も、今回の発掘調査から窯Aは右側、窯Dは左側に取り出し口があり、取り出した後に窯の左側にいる作業場で、製品の分別をしていた状況が想定できます。色々な作業のために、切土や盛土を行い、作業場を造成したのでしよう。

なお、出土した陶片や窯の規模から、窯A、窯C、窯Dの順に造られたと考えられます。

平成26年度現地説明会

参加者は、確認された作業場跡を見学され、約400年前の陶工たちが活動していた場所に立ち、感動を新たにされています。



400年前の窯を再現した荒川豊蔵の窯も見学

可児郷土歴史館の展示にも多くの人々が訪れ、出土した陶器や窯道具を眺め、どんな風に使われていた物なのか、また昔の器がこんなにもきれいなものなのかと、興味を持って見えています。



担当大学の
説明役も
愛知学院
伊藤さん

窯下古窯跡の調査結果

窯下古窯跡では、窯の構造や規模を確認するため、2基（西窯・東窯）の窯本体に1m×5m程の試掘溝を掘りました。試掘調査の結果、2基の窯とも長さ約7m、最大幅約3.5mと推定されます。

西窯では、燃焼室や昇炎壁が確認されました。製品が窯の中に多く残っていることや、匣鉢がつぶされた状態で出土したことから、焼成中もしくは取り出している最中に、天井が落ちた可能性も考えられます。

東窯では、窯の下部の床面が欠けており、煙道部の状況を確認しました。鎌倉・



焼成室の天井が落ちたと思われる西窯

室町時代の古い窯の煙道部は、「吹き抜け構造」となっていますが、連房式登窯では「煙突構造」になっていきます。その間の時期に造られた大窯は、どのような煙道部だったのか。今後の調査・分析の結果によっては、その構造の一部も解明される可能性があります。

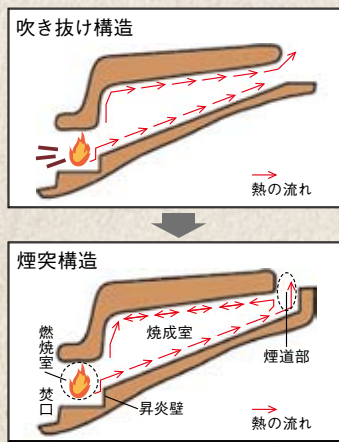

記号や文字資料が出土!!

牟田洞古窯跡、窯下古窯跡の両窯跡から、記号や文字が刻まれた資料が出土しました。窯道具では3種類の同じ記号が刻まれた窯道具が何点も出土しています。

窯道具にみられる記号は、陶工のサインともいわれており、同じ陶工や陶工集団が付近の窯を使用していた可能性や注目を判別するために記した可能性などが想定できます。色々の解釈ができますが、窯道具に刻まれた同一の記号から、大管古窯跡群全体の有機的なつながりが考えられます。

出土した窯跡と窯道具の記号

窯跡 記号	牟田洞	窯下	弥七田
オ	○	○	
千	○	○	○
ㄥ	○	○	○

「オ」の記号は、土岐市高根古窯跡でも出土

また、文字資料としてはオキヤとよばれる窯詰めに使う窯道具に、「次郎平」といはいは「免之平」と刻まれており、人名の可能性もあります（□は文字不明）。さらには過去に牟田洞古窯跡で採取されたエラタとよばれる窯道具に、「彦助」と刻まれた資料も確認しました。



人名の可能性のある文字資料



牟田洞古窯跡、窯下古窯跡の試掘調査を終えて

平成24年度から、牟田洞古窯跡と窯下古窯跡を調査してきました。



試掘現場を視察する文化庁の調査官（左）

その中で、時期や窯道具などから「群」としての存在を明確にできると窯業遺跡としてさらに意義が高くなるため、弥七田古窯跡の試掘調査も必要になってくるかもしれません。

今後は、大管古窯跡群調査・保存・整備指導委員会での審議や文化庁との協議などを経て、資料整理や報告書の作成を行ない、国史跡指定を目指していく計画です。

問先 教育文化財課

財政状況

(平成26年3月31日現在)

有している財産(資産)と、その資産をどのような財源(負債・対照表示した一覧表です。資産の合計額と、負債・純資産の合
いる表であることから「バランスシート」とも呼ばれます。

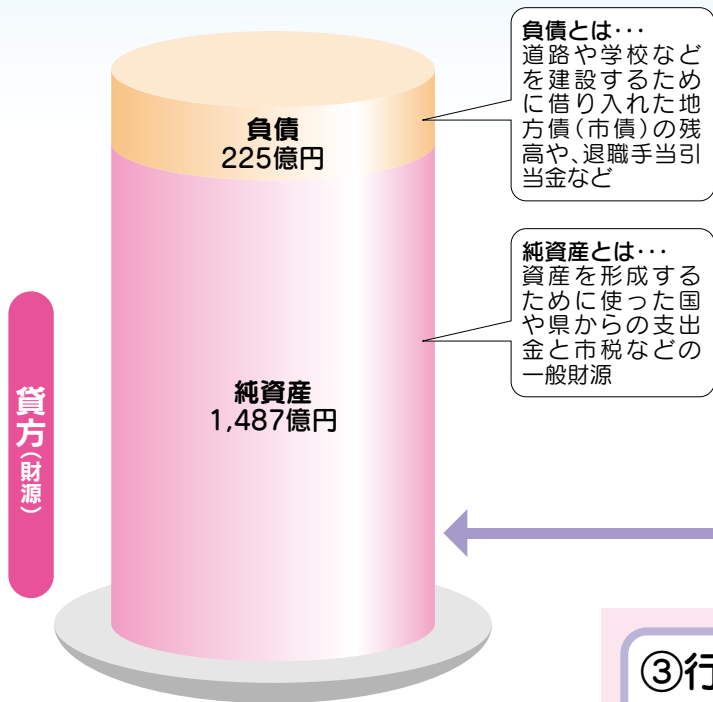

合計 1,712億円

②純資産変動計算書

(平成25年4月1日~26年3月31日)

貸借対照表における純資産が、1年間でどのように変動したかを表したものです。純資産は、これまでの世代が負担してきた部分で、1年間でこれが増えたのか減ったのか把握することができます。

項目	金額
期首純資産残高(A)	1,479億円
①純経常行政コスト	△237億円
②一般財源 税金など	191億円
③そのほか 国・県補助金など	54億円
当年度の増減額(B) ①+②+③	8億円
期末純資産残高(A)+(B)	1,487億円

期首に比べ、期末純資産残高が増加しています。これは、これまでの世代が負担してきた部分が増加したことを意味します。

③行政コスト計算書

(平成25年4月1日~26年3月31日)

1年間の行政活動のうち、資産形成に結びつかない行政サービス(人的サービスや給付サービスなど)を提供するための経費が、経常行政コストです。また、施設の使用料や保育料といった行政サービスを提供した結果で得られた受益者負担が、経常収益です。経常行政コストから経常収益を差し引いたものが、純経常行政コストです。

項目	金額
①人にかかるコスト 職員給与、退職手当など	32億円
②物にかかるコスト 委託料、修繕費 減価償却費など	81億円
③移転支的的なコスト 社会保障費、補助金 繰出金など	130億円
④そのほかのコスト 地方債の利子など	3億円
経常行政コスト(A) ①+②+③+④	246億円
経常収益(B) 施設の利用料や保育料といった受益者負担	9億円
純経常行政コスト(A)-(B)	237億円

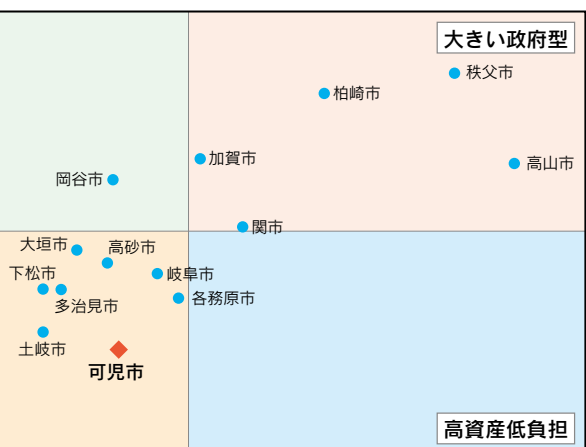

350

市、類似団体です。業構造などにより全国の市町村を分類した結果、同じグループに属
未現在の財務書類を活用しています。

企業会計手法で見る

市は、市民の皆さんに財政状況を理解してもらうため、民間企業会計の手法を取り入れた、平成25年度決算普通会計財務書類4表を作成しました。財務書類4表とは、①貸借対照表、②純資産変動計算書、③行政コスト計算書、④資金収支計算書のことです。

(△はマイナス)

①貸借対照表

住民サービスを提供するために保純資産)で賄ってきたかを総括的に計額とが一致し、バランスがとれて

④資金収支計算書

(平成25年4月1日~26年3月31日)

資金(=歳計現金※)の出入りの情報を3つに区分し、1年間の行政活動の収入・支出の実態を表したものです。どのような行政活動に資金を必要とし、それをどのように賄ったかを把握することができます。

※歳計現金とは、市の所有として扱った現金のことです。

項目	金額
期首資金残高(A)	20億円
①経常的収支 職員給与、社会保障費 税金、国・県補助金など	59億円
②公共資産整備収支 公共施設整備、国・県補助金 地方債など	△15億円
③投資・財務的収支 地方債返済、基金積立 貸付金回収など	△45億円
当年度増減額(B) ①+②+③	△1億円
期末資金残高(A)+(B)	19億円

流動資産とは…現金や財政調整基金など、すぐに現金化できる資産など

投資などとは…関係団体への出資金や、長期延滞債権など

公共資産とは…施設(庁舎、学校など)や道路、公園などの有形固定資産と売却可能資産(将来的に利用しない土地など)

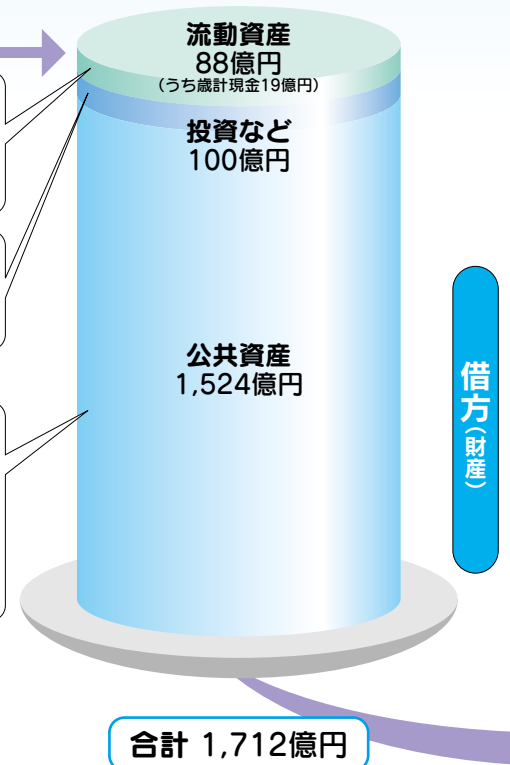

普通会計の財務書類から分かる財政状況

市民1人当たり(※1)の資産と負債

資産: 169万8,000円 (県内主要都市および類似団体平均196万4,000円)

負債: 22万4,000円 (県内主要都市および類似団体平均46万円)

市民1人当たり(※1)の行政コスト

行政コスト: 24万4,000円 (県内主要都市および類似団体平均32万8,000円)

社会資本形成の世代間負担比率(※2)

これまでの世代負担比率: 97.5% (公共資産に対する純資産の割合)

将来世代負担比率: 11.2% (公共資産に対する地方債の割合)



ほかの市と比較すると負債は少ないんだね。

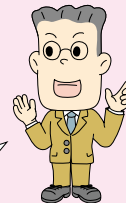

将来世代の子どもの負担が少ないんだね。

社会資本形成にかかる投資は、長い期間にわたって利用する公共設備に対するもので、世代間で負担が必要になります。将来世代の負担割合が高いことは負担の先送りになりますが、現状では負担の大部分をこれまでの世代が負担しているため、将来世代である子どもたちに過度な負担を掛けない財政運営になっています。

今後も、急激な社会変化への対応や必要な公共施設の整備ができるように、健全な財政運営に努めていきます。

※1 可児市民1人当たりの金額は、平成26年1月1日現在の住民基本台帳人口100,815人で計算しています。

※2 社会資本形成の財源とならない地方債が含まれるため、合計は100%になりません。

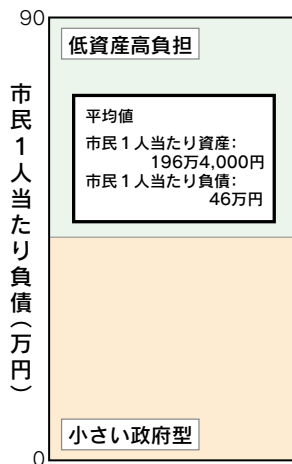

※掲載した都市は、県内主要都
※類似団体とは、人口および産する団体のことをいいます。
※ほかの都市は、平成25年3月

市の財政状況は健全

「地方公共団体の財政の健全化に関する法律」に基づき、平成25年度決算による市の「健全化判断比率」と「資金不足比率」を公表します。

財政状況を判断する5つの基準

- 実質赤字比率＝財政規模に対する赤字額の比率により、市の財政が黒字か赤字かを判断します
- 連結実質赤字比率＝特別会計を含めた赤字額の比率により、市の財政が黒字か赤字かを判断します
- 実質公債費比率＝財政規模に対する元利償還金などの比率により、借金の返済にかかる財政負担の程度を示します
- 将来負担比率＝財政規模に対する将来負担額(実質的な負債総額から負債に充てることができる基金などを控除した額)の比率により、市の財政の将来的な財政負担の程度を示します
- 資金不足比率＝公営企業の事業規模に対する資金の不足額の比率により、黒字か赤字かを判断します

可児市の財政状況

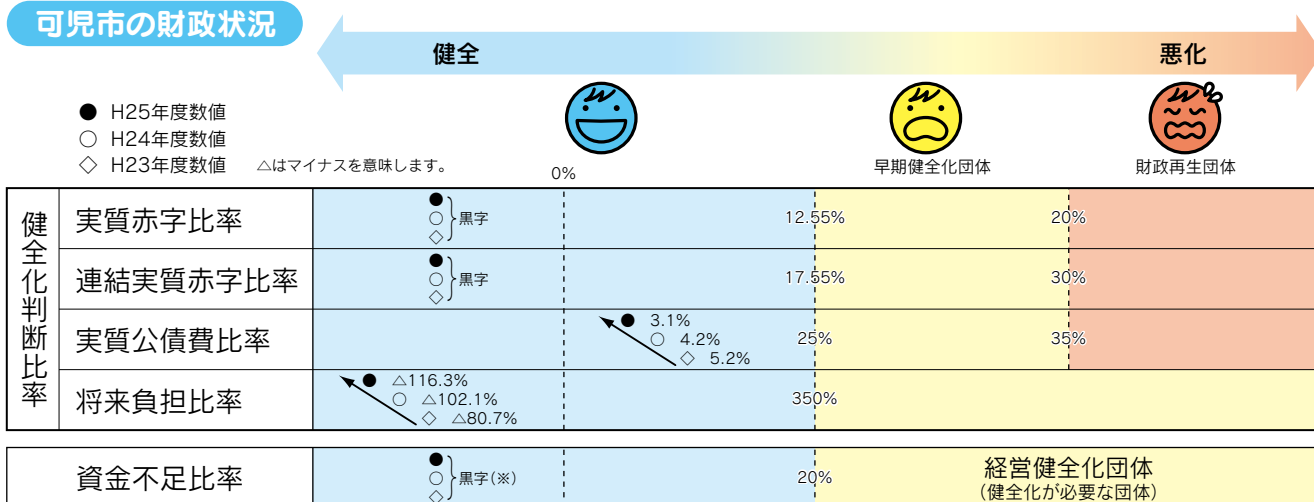

※水道事業会計、公共下水道事業特別会計、特定環境保全公共下水道事業特別会計、農業集落排水事業特別会計の4公営企業の全会計が黒字でした。

他市との実質公債費比率の比較(24年度)

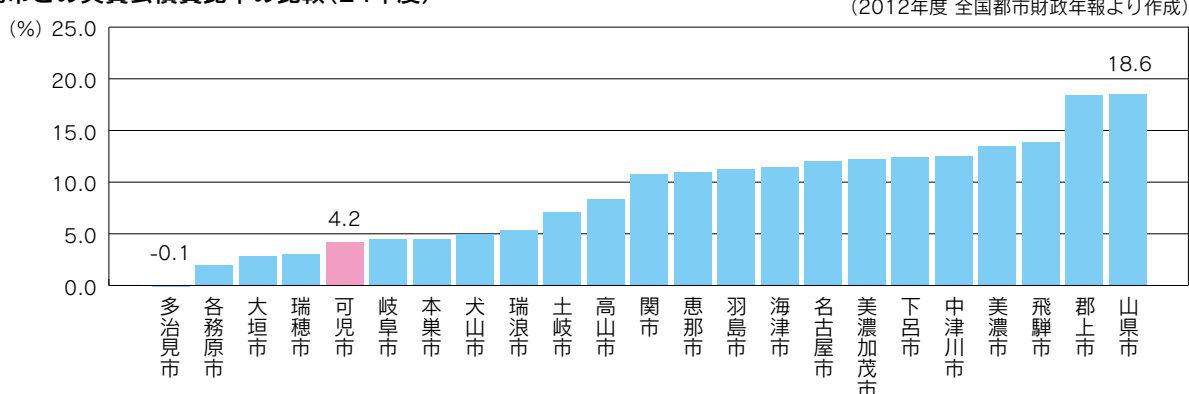

財政が健全であるかを判断する5つの基準について、実質赤字比率と連結実質赤字比率、資金不足比率は昨年に引き続き黒字となり、健全な状態を維持しています。また、実質公債費比率と将来負担比率は昨年より改善されました。他市と比較しても、市の財政は健全だということが分かります。

しかし、今後は、社会保障費の増加が見込まれ、施設の更新費用も必要になってきます。さらなる健全な財政運営に努める必要があります。

11月「子ども・若者育成支援強調月間」

インターネットについて、親子で一緒に考えよう

今や生活に欠かせないインターネットですが、便利な反面、危険もいっぱいです。

今年10月には県青少年健全育成条例が改正され、青少年が使用するスマートフォンや携帯電話にフィルタリングサービスの利用が徹底されました。

インターネットを安全・安心に利用するため、利用方法を親子で考えてみましょう。

フィルタリングはなぜ必要？
 インターネットは便利な反面、わざとせつな写真や、犯罪を促す表現などを掲載する有害なサイトもあります。これらの情報に無防備なまま接することで、悪影響を受けたり、犯罪に巻き込まれたりすることがあるため、有害サイトから子どもを守る方法として、フィルタリングが必要です。

フィルタリング(イメージ図)

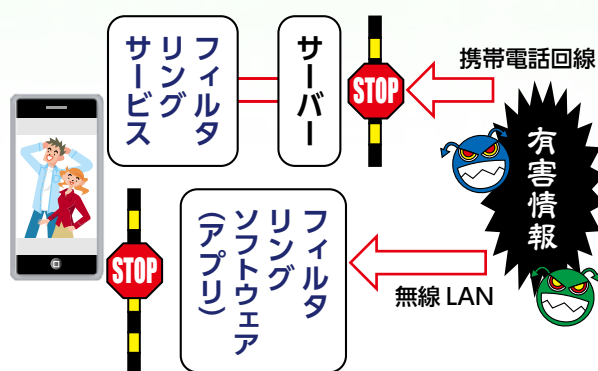

※フィルタリングは接続する回線ごとに必要です。

フィルタリングとは？
 インターネット上の情報を判別し、子どもに見せたくないサイト(自殺・暴力・虐待・アダルト・違法薬物サイトなど)の閲覧を制限する機能のことです。

家庭でのルール(例)
日常生活に支障を来さないよう、長時間の利用を控える
 ・使ってもよい時間・場所を決める
 ・利用料金の上限を決める
犯罪などに巻き込まれないようにする
 ・ネット上で知り合った人と云わない
 ・個人情報や悪口を書きこまない
 ・写真などを安易に公開しない
 ・困った時は必ず大人に相談する

問合せ 人づくり課

親子で話し合おう
 フィルタリングで制限するだけでなく、なぜ見せたくないサイトがあるかなど、インターネットを安全に利用するための知識を身につけることも大切です。そして、インターネットの使い方について、親子でルールを作っていくかが大切です。

条例の改正で、何が変わるの？
 子どもが使用するスマートフォンや携帯電話について、保護者に次の2点が義務付けられました。
 ①フィルタリングサービスを利用しない場合、携帯電話事業者に「利用しない正当な理由」を書いた書類を提出する
 ②家庭で子どものインターネット利用を管理し、ルールづくりに努める

市青少年育成市民会議主催、市PTA 連合会共催 **青少年育成シンポジウムを開催**

わが家の宝物(作文・標語)の表彰のほか、「さんまのスーパーからくりTV」でおなじみの下地敏雄さん(教育アドバイザー)による講演会を行います。

期日 11月22日(土)
 時間 午後1時30分~3時35分
 場所 文化創造センター・アーラ
 講演テーマ 夢と人~大人としての、子どもとの接し方~
 入場料 無料(事前申込は不要)

※託児あり(未就学児)。希望者は11月14日(金)までに人づくり課へ申し込む。

問合せ 人づくり課



皆さん、こんにちは！可児市ふるさと広報大使の塚本明里です。FMららで放送中の「あかりい話」や、フェイスブック「かにすき」を通して可児市のPR活動をしています。今回は初めての広報紙の取材で、わくわく体験館に行ってきました。はりきって施設の魅力をお伝えしていきます！

○プロフィール

慢性疲労症候群と線維筋痛症、脳脊髄液減少症と診断され、現在闘病中。モデル活動や岐阜柳ヶ瀬商店街の非公式キャラクター「やなな」(平成25年引退)の広報など、闘病生活を送りながらも積極的に活動を続ける。昨年10月に可児市ふるさと広報大使に就任。

今回、私はサンドブラスト体験に挑戦しました。初心者でしたが、オリジナルのガラス工芸品が簡単に作れちゃいました！

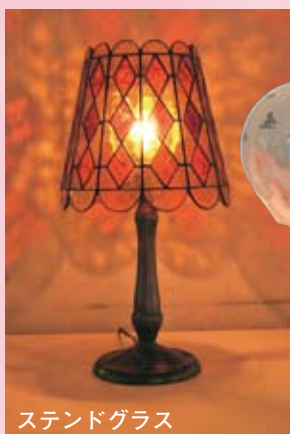

スタンドグラス



アクセス・問合せ

わくわく体験館 (<http://www.kaniwakuwaku.com/>)

住所 塩河 1071-4 (ささゆりクリーンパーク内)

☎ 0565-21515

(問い合わせは休館日以外の午前8時30分～午後5時)

利用時間

○ガラス工芸体験 午前9時～午後4時

○宿泊 午後3時～翌日午前10時

○日帰り入浴 正午～午後10時(月曜は利用不可)

休館日 火曜、祝日、年末年始

5 楽しさ広がるこんな施設も



レクリエーションにぴったりの体育館(1時間230円～)



プロジェクターとスクリーンも利用できる、使い方自由な会議室(1時間210円～)

みんなでわいわいできて楽しそう♪ 小学生のころの合宿を思い出すなあ。



食事はすべて持ち込みで、調理室で自炊もできます



木々を眺めながらゆったりつかれるお風呂。日帰り入浴も可(大人1人200円)

皆さんも体験館へ！

ガラス工芸体験は、普段なかなかできないので楽しかったです。

また、可児市でガラス製造が行われていたという歴史を感じながらガラス工芸体験ができるというのも、可児市だからこそできることではないでしょうか。

皆さんも家族や友達とわくわくを体験して、楽しい思い出を作ってくださいね。



可児市ふるさと広報大使 **塚本明里**の

わくわく体験レポート!!



1 わくわく体験館に到着



2 ガラス工房で職人さんを発見!



3 ガラス工芸体験に挑戦



入門コース (所要時間 約2時間)
完成度の高い作品作りが楽しめます。
○吹きガラス・トンボ玉
○ステンドグラス など

体験コース (所要時間 約1時間)
個人から団体まで、気軽に
ガラス工芸が体験できます。
○吹きガラス体験
○トンボ玉体験
○サンドブラスト体験
など



※ガラス工芸を本格的にやりたい人向けの講座もあります。
※作品によっては冷却し、完成するまで1日かかるものもあります。

どうして可児でガラスなの?

実は、可児市では江戸時代から明治時代にかけてガラス製造が行われていました。

現代の大手ガラスメーカー、石塚硝子株式会社の創業者である石塚岩三郎さんが、長崎でガラスの製法を習得し故郷へ帰る途中、土田でガラスの原料となる良質な石を見つけたのが始まりで、日本でもかなり早い時期に当たります。

わくわく体験館では年に1回、当時の吹きガラス製造の方法をできる限り再現した「江戸時代のガラス作り講座」を開いています。原料となる石を採取するところから始める昔ながらの製法を体験できます。

4 宿泊施設をのぞいてみました



広々とした10人部屋
キッチン・冷蔵庫付
(大人1人1,620円~)

10人部屋



ベッドで寝られる、アットホームな雰囲気の4人部屋
(大人1人2,160円~)

4人部屋

美濃桃山陶の逸品

カラフルな織部

美濃桃山陶を構成するひとつが「織部」です。しかし、一口に織部といっても様々な色や形の器があります。青織部、志野織部、総織部、赤織部、黒織部、鳴海織部など、色使いや技法にはそれぞれ多様な表情があり、見る者を楽しませてくれます。

赤織部は素地に赤土を使い、器全体が赤く発色したものです。赤織部千鳥絵小鉢は、鉄釉で直線や波線を描き、一部白泥により配色します。器の内面に描かれた千鳥とともに、奇抜で斬新なデザインがとても印象的です。

素地として赤土と白土をつなぎ、一つの器に仕上げたものを鳴海織部といいます。緑釉をかけた白土の部分と、赤土の発色との対比をねらっています。器の内面にススキを、外面には縞の模様を描いています。配色、絵文様、器の形といった要素が共鳴し、ひとつの見事な器として完成しています。

いずれも、可児郷土歴史館で展示しています。



赤織部千鳥絵小鉢
(あかおりべちどりえこぼち)



鳴海織部薄絵向付
(なるみおりべすすきえむこうづけ)

問合せ 可児郷土歴史館

生き生き健康コラム

Vol.16

肥満は糖尿病のもと！～11月10日から16日は全国糖尿病週間～

食欲の秋、スポーツの秋…。秋はおいしい食べものや、運動会などの体を動かす行事がたくさんある季節です。「よく食べ」「よく動き」のバランスがとれていれば問題ないですが、「よく食べ」の方が多いと、余分なカロリーが体に蓄積され、肥満の原因となります。

肥満には内臓脂肪型肥満と皮下脂肪型肥満の2つのタイプがありますが、特に内臓脂肪型の場合、内臓脂肪がインスリンの働きを低下させ、高血糖を起し、糖尿病を発症する恐れがあります。「あと一口…」と思っても、腹八分目でとどめる意志を持てるよう努力しましょう。

今回は、肥満を予防するためのポイントをご紹介します。できることから実践しましょう。

- ・毎日体重計に乗りましょう（できれば朝晩2回）
- ・歩こう可児302（1回30分、週2回を目標としたウォーキング）を実践しましょう
- ・朝食は抜かず、1日3食きちんと取りましょう
- ・夕食が遅くなる場合は、夕方に軽めの食事をして、夕食は控えめにしましょう
- ・よくかんで食べましょう（1口に30回）
- ・外食なら定食メニューを選びましょう
- ・野菜は1日350g食べましょう（野菜料理5皿程度）
- ・アルコールの飲みすぎに注意しましょう
（1日の目安：日本酒1合またはビール500ml）
- ・甘いもの、脂っこいものはほどほどにしましょう



問合せ 健康増進課

進む企業立地

医療・看護・介護用品を製造販売するオオサキメディカル(株) (本社：名古屋市) の東海物流センターが可児柿田流通・工業団地内に完成し、9月に竣工式が行われました。同団地では初めて操業を開始する待望の企業となります。

可児市内では、昨年から今年にかけて活発な企業立地が続いています。

二野工業団地では(株)日特スパークテック東濃二野本社工場、(株)メトーカケフ二野工場、伊勢湾陸運(株)二野営業所、可児工業団地内でも鳥羽工業(株)可児第五工場が、相次いで竣工しました。

既存企業の頑張りや新規企業の進出は、市民が働ける場所が増えることで市民の定住と新しい市民の増加へつながります。活発な市民活動、市内での消費、ゆとりある経済力が可児のまち全体の活気・活力を更に高めます。元気な市民を一人でも多く増やすことで、地域・経済の元気をつくります。



オオサキメディカル(株)東海物流センター

フェイスブックで情報発信中!! <http://www.facebook.com/kanibrand>
アカウントを持っている人は、ぜひ「いいね!」をお願いします。



問合先 経済政策課

市民が
おすすめする

早寝、早起き、朝ごはん 簡単! 朝ごはんレシピ Vol.29



洋風おじや

【材料 (4人分)】

冷ご飯	250g
水	750ml
コンソメ顆粒	小さじ2
塩・こしょう	少々
レタス	100g
シメジ	60g
玉ネギ	60g
ニンジン	40g
ベーコン	40g

【作り方】

- ① レタスはざく切りにする。
- ② シメジは石づきを取り、大きいものは半分に切る。玉ネギはざく切りにし、ニンジンは3~4mm幅のいちよう切りにする。ベーコンは細切りにする。
- ③ 冷ご飯はほぐしておく。
- ④ 鍋に水、コンソメ顆粒、②を入れ、ニンジンが軟らかくなるまで煮る。
- ⑤ レタスを加えて緑色に変わったら、③を入れて2分ほど煮る。塩・こしょうで味を調える。



コメント・ポイント

冷蔵庫にあるものでパッと作れる、体の温まる優しいおじやです。
これからの季節にいかがですか。

考案者：奥村美保子さん (広見)

【栄養成分 (1人当たり)】

エネルギー：164kcal たんぱく質：3.7g
カルシウム：14mg

問合先 健康増進課



岐阜県広報

岐阜県からのお知らせ

点字版・音声版をご希望の方は、県広報課へご連絡ください
音声版には、CD(デジター編集)もあります

この情報は平成26年9月25日現在のものです。
この紙面に関するお問い合わせは、県広報課まで ☎058(272)1111(代) FAX 058(278)2506

情報ボックス

お知らせ 登山届の提出が義務化されます

「岐阜県北アルプス地区における山岳遭難の防止に関する条例」が平成26年12月1日に施行され、北アルプス(岐阜県側)を登山する場合、登山届の提出が義務化されます。登山届は必ず提出しましょう。

●問/県防災課 ☎058(272)1125

お知らせ マイマイガの卵塊の除去にご協力ください

●除去例/ペットボトルを半分に切ったもので卵塊をはがし、各自治体で決められた方法で処分してください。

●卵塊の鱗毛対策として、マスクやゴーグル、手袋を着用してください。

※詳しくはウェブサイトで、[「岐阜県 マイマイガ」](#) 検索

●問/県生活衛生課 ☎058(272)8281

案内 年末ジャンボ宝くじの購入は県内で

みなさんに県内で購入していただいた宝くじの販売額のうち、約40%が県の収入となり、市町村振興や高齢化・少子化対策など、身近なところで役立てられています。県内での宝くじの購入にご協力ください。

●発売期間/11月21日(金)~12月19日(金)

●問/県財政課 ☎058(272)1130

案内 ひだ・みの創作オペラ チケット販売

第7回ひだ・みの創作オペラ「伝説 夜叉ヶ池 二幕」のチケットを販売中です。

●とき/平成27年2月7日(土)

●屋の部13:30~夜の部18:00~

●ところ/神戸町中央公民館

●料金/一般2,000円、高校生以下1,000円

●購入場所/ふれあい福寿会館2階サービスセンター、神戸町中央公民館

●問/岐阜県教育文化財団創作オペラ担当

☎058(277)1139

相談 女性相談センター相談窓口

11月12日(水)から25日(火)まで「女性に対する暴力をなくす運動」が実施されます。県女性相談センターでは、DV被害など女性が抱えるさまざまな悩みについて相談を受け付けています。ひとりで悩まず相談してください。※無料・秘密厳守

●問/県女性相談センター

☎058(274)7377(なやみなんなり)

相談 多重債務無料相談

法律専門家が相談(面接・電話)に応じます。※面接は要申込

●とき・ところ/◇12月13日(土)県民生活相談センター(岐阜市)※電話相談も実施/時間内に申込先に電話。◇平成27年1月16日(金)西濃総合庁舎(大垣市)※いずれも13:00~16:00

- 定員(面接)/各6人(先着順)
- 申込/前日までに申込先に電話
- 申込先/問/県民生活相談センター ☎058(277)1003

試験 県立衛生専門学校 県立看護専門学校 平成27年度生一般入学試験

●試験区分/◇衛生専門学校:助産師・看護師(2年・3年課程)・歯科技工士・歯科衛生士 ◇多治見看護専門学校:看護師(3年課程) ◇下呂看護専門学校:看護師(3年課程)

●試験日/平成27年1月20日(火)

●受付/11月27日(木)~12月11日(木)

●願書配布/問/

◇衛生専門学校 ☎058(245)8502

◇多治見看護専門学校 ☎0572(23)1214

◇下呂看護専門学校 ☎0576(25)5775

試験 森林文化アカデミー入学試験(第2回)

●試験日/◇森と木のエンジニア科一般入試 1:12月20日(土)◇森と木のクリエイター科一般入試2:12月21日(日)▲試験場所/森林文化アカデミー(美濃市)▲願書/郵送のほかウェブサイトから入手可

[「森林文化アカデミー 入試」](#) 検索

●受付/11月26日(水)~12月10日(水)消印有効

●問/森林文化アカデミー事務局

〒501-3714 美濃市曾代88

☎0575(35)2525

広告

記念冊子「オーイしんちゃん」
好評発売中!

広報かには、ボランティアグループ「音訳・ヴォイスの会」の皆さんにより音訳されています。音訳版を希望する人は、図書館本館へご連絡ください。



図書館だより

市立図書館本館 (広見) ☎② 5120
 帷子分館 ☎⑤ 8530
 桜ヶ丘分館 ☎④ 3473

開館時間 本館 火～金 午前10時～午後7時
 土日祝 午前10時～午後5時
 帷子・桜ヶ丘分館 午前9時～午後5時

休館日 本館・分館共通
 毎週月曜日、28日(金)

※桜ヶ丘分館は11月2日(日)は休館します。

展示のご案内 (本館)

「読書週間特集 本屋大賞のすべて」展
 (図書館)

期間 11月1日(土)～11月27日(木)
 本屋大賞は、書店員の投票で決定する賞で、今年で第11回目を迎えました。数々のベストセラーを生んできた、2004年からの本屋大賞を振り返ります。(読書週間は10月27日～11月9日)

新しくいった本

「後妻業」黒川博行 / 著 (文藝春秋)
 「雲の上に住む人」関次廣 / 著 (静山社)
 「世界が驚いた科学捜査事件簿」
 ナイジェル・マクレリー / 著
 沼尻由起子 / 訳 (河出書房新社)
 「窓ぎわのトットちゃん 絵本1・2」
 黒柳徹子 / 文 いわさきちひろ / 絵 (講談社)

児童書

「光と音のない世界で」
 池田まき子 / 著 (岩崎書店)
 「じつはよるのほんだなは」
 澤野秋文 / 作 (講談社)

かにっ子タイム

毎週土曜日午後2時から行います。
 ○11月29日(土)は、ストーリーテリングを行います。

場所 図書館本館3階 会議室
 語り手 おはなしの泉

ストーリーテリングは、耳からの読書です。絵本や紙芝居を使わず、お話を語ります。ぜひ来てください!

○12月13日(土)は、かにっ子タイムクリスマス特集です。

場所 図書館本館3階 会議室

上演 人形劇団パン

定員 親子50組 (先着順)

申込開始 11月19日(水)

演目 「ジャックと豆の木」

「トン吉くんとはりきりおぼけ」

今年も人形劇団パンがやってきます。楽しい人形劇です。ぜひ来てくださいね!

リユース本払い下げ事業のご案内

図書館が除籍した本を、リユース本として市民の皆さんへ払い下げる事業です。

期日 11月1日(土)～2日(日)

時間 午前10時30分～午後4時

場所 図書館本館3階 学習室

※1人10冊までお持ち帰りいただけます。

CATV いきいきマイタウン 番組案内

ケーブルテレビ可児で毎日放映中!!
 (デジアナ7ch、デジタル12ch)

11/1(土)～7(金)
 可児を歩こう! 可児を走ろう!

11/8(土)～14(金)
 荒川豊蔵生誕120周年記念企画展

11/15(土)～21(金)
 好きなのはカニダテ

放送時刻 月～金曜日 7:30・12:00・17:00・19:00・21:00・22:00
 土・日曜日 7:30・12:00・14:00・19:00・20:30・22:00

11/22(土)～28(金)
 簡単! 山ごはんレシピ
 みんなでわいわい! 軽スポーツ

11/29(土)～12/5(金)
 大萱古窯跡群調査速報

※番組の内容や時間は変更することがあります。デジタル12chのデータ放送で、市政情報も発信しています。



市民・行政一体型フェイスブック「かにすき」

イベントや子育て、おすすめスポットなど、市内の情報が満載!!
 可児の魅力をみんなで共有しませんか?

下記QRコードを読み取る、もしくは「かにすき 可児」で検索して、今すぐアクセス!!



かにすき 可児 検索



番組案内

●木曜日 11:20～
 「可児市ふるさと広報大使塚本明里の「あかりい話」(第2、4)
 「可児市役所からこんにちは」(第1、3)
 ●月～金曜日 8:00～「おはよう可児市役所」
 ●毎週土曜日 10:00～「発見! 可児の魅力」

もう一度確認を! 災害時の情報収集

災害が発生した時、または災害が発生する恐れのある時に、防災に関する情報を市民の皆さんにお知らせします。



「防災無線」電話で確認サービス

専用電話番号 ☎ 0574 ⑥ 1548

※通話料金が必要です。
 ※防災無線放送後、24時間経過すると消去されます。



防災無線

市内各地の防災スピーカーを通じて緊急放送を流します。



すぐメールかに

あらかじめ登録した携帯電話などのメールアドレスに、災害や気象に関する情報を配信します。

登録方法はコチラ





KYB スタジアムにて

晴天の下、健友連合会体育大会が行われました。中盤には仮装大会もあり、参加者が鮮やかな衣装や踊りを披露すると、見学していた参加者から拍手や歓声が上がっていました。

心の風景

237



秋の踊り



今月の一枚

10月14日に広陵中学校で、お茶講習会が行われました。茶道連盟の講師から、お辞儀の指導や茶道具の説明を受けた後、実際にお茶を自分で点てていただきました。

また、荒川豊蔵資料館の学芸員から美濃桃山陶の茶碗の解説を聞き、来月には同資料館を見学するなど、美濃桃山陶について学習します。

茶道の作法や美濃桃山陶の学習を基に、可児市の歴史や文化を学び、郷土を愛する心を育てるねらいで、今後もお茶講習会は続きます。



茶道連盟の講師から指導を受ける広陵中の生徒

広報かに No.776
2014年11月1日号

編集・発行／可児市役所 〒509-0292 岐阜県可児市広見一丁目1番地
☎(0574)②1111 ㊚(0574)①0345 URL <http://www.city.kani.lg.jp/>

市の人口 100,893人 (男/50,007人 女/50,886人) 世帯数 39,556世帯(10月1日現在)
(前月より3人増、73世帯増、昨年同月より140人増、535世帯増)

「広報かに」11月1日号、1部当たりの印刷費は約9.37円(税込み)です。



広報かにには環境にやさしい再生紙を使用しています。植物油インキで印刷されています。